

Carrosserie Vakdagen worden een volwassen evenement!

Dat er dit jaar weer meer exposanten deelnemen aan de Hardenbergse Carrosserie Vakdagen tekent het succes van de door Hennie van der Most ontwikkelde formule. Nieuw is dat er nu ook een officieel openingsevenement is en een symposium.

Op het moment dat deze TTM ter perse gaat staat het aantal exposanten al op 265. De verwachting is een verdere stijging. Ook dit jaar zijn er zowel nieuwe exposanten als bedrijven die al vanaf de eerste editie van het evenement aanwezig zijn. Een stap vooruit is dat de Evenementenhal Hardenberg is uitgebreid met een nieuwe hal. Die zal op de eerste dag van het evenement officieel worden geopend door de burgemeester van Hardenberg. Eveneens nieuw is de openingsceremonie op de eerste beursdag. Hennie van der Most 'himsel' zal daarbij het woord richten tot de bezoekers van het evenement. Verder krijgt een aantal exposanten ieder vijf minuten tijd om iets tot de aanwezige gasten te zeggen.

Dagelijkse TTM -informatie
Ook dit jaar is TTM weer de mediapartner van de Carrosserie Vakdagen. Dat betekent allereerst dat TTM de voorbeschouwing heeft gemaakt die u nu in handen hebt. Verder krijgt u bij het binnengaan van de

Succesformule voortgezet

De bezoekers van de Carrosserie Vakdagen Hardenberg worden door de exposanten geselecteerd en uitgenodigd. In het algemeen bestaan de bezoekers uit vertegenwoordigers en beslissers uit de transport- en overslagbedrijven, productie- en exportbedrijven.

De Evenementenhal Hardenberg hanteert de inmiddels welbekende full-service-formule die inhoudt dat bezoekers gratis gebruik kunnen maken van alle faciliteiten en dus ook van drank en voedsel.

De openingstijden van de Carrosserie Vakdagen zijn:
28 maart 2007, 14:00 - 22:00
29 maart 2007, 14:00 - 22:00
30 maart 2007, 14:00 - 22:00

De Carrosserie Vakdagen vinden plaats in de:
Evenementenhal Hardenberg
Energieweg 2
7772 TV Hardenberg
Tel.: (0523) 28 98 98
Fax: (0523) 28 98 00
www.evenementenhal.net

Programma officiële opening

10:30 uur - Ontvangst met een kopje koffie

11:00 uur - Start opening met kort welkomstwoordje door beursorganisator Hetty Witzand en aankondiging van de gastheer tijdens de opening: Michael Pilarzcyk.

Van 11:15 uur tot 12:50 uur -

Korte speeches van:

Rhiwa/Libner

Wabco Automotive

Asbreuk Service

Aventeon

Humbaur Benelux

MCB Nederland

European Trailer Care

Groeneveld

Heifo

12:00 - 12:30 pauze met broodjes

Gilde Software

Bimex Automotive

FSN Group

NOVEM

Pirelli Tyres

Marco de Wit

H. Klock

Marco Asbroek

Frank Kindt

Ronald Kroessen

Erwin van Sebille

P. Elkhuizen

Wim Zieleman

Christian Meyer

Henri Polman

R. Palland

Roberts Goevaerts

Hans Bakker



Organisatie
Centrale persoon achter de organisatie van de Carrosserie Vakdagen is ook dit jaar weer Hetty Witzand.

13:05 uur - Bert Meulman Burgemeester van Hardenberg

13:15 uur - Hennie van der Most, grondlegger van de

Van der Most-bedrijven. Hennie van der Most zal samen met zijn broer Herman (directeur Evenementenhallen) een champagneflles ontkurken ter ere van de opening van de nieuwe hal en de Carrosserie Vakdagen Hardenberg 2007.

beurs een eveneens door TTM gemaakte beursplattegrond uitgereikt. Ten slotte maakt TTM samen met de beursorganisatie een dagelijkse beurskrant.

Parallel daaraan verschijnt ook een dagelijkse e-mailnieuwsbrief die geheel is gewijd aan de Carrosserie Vakdagen.

U kunt zich daarvoor aanmelden via de website ttm.nl

Symposium

Nieuw is verder dat op vrijdagochtend 30 maart in de Evenementenhal een symposium plaatsvindt, dat wordt georganiseerd door Carrier Transcold onder de titel "STIL. Hoe krijgen we de winkelschappen nog gevuld?" Een aantal sprekers van prominente partijen uit de levensmiddelen distributie vertelt daar hun ervaringen met venstertijden, PIEK-normen, avond-/nachtdistributie en 'maatschappelijk verantwoord' vervoer. Sprekers zijn afkomstig van Transportbedrijf St. van den Brink uit Ermelo, Sligro Foodgroup uit Veghel, De Klok Logistics uit Nijmegen, TLN, Albert Heijn, Jumbo Supermarkten uit

Helmond en de Stichting Piek. Het programma begint om 9:45 uur en wordt rond 13:00 uur afgesloten met een lunch. Daarna is er uiteraard gelegenheid de Carrosserie Vakdagen te bezoeken. Die gaan open om 14:00 uur.

Informatie over deelname is te krijgen via Martin Pol van Carrier Transcold. Tel.: (010) 238 01 00.



Drukbezet

Ook dit jaar hebben weer meer exposanten ingetekend dan vorig jaar. De formule van Hennie van der Most is een groot succes gebleken.

Lako bergt met speciale dieplader



Lako wegtransportmiddelen uit Eibergen heeft een speciale dieplader in gebruik genomen waarmee men ook grote voertuigen als bussen (afb. onder), vrachtauto's en opleggers kan bergen. De dieplader wordt niet alleen gebruikt om gestrande voertuigen in het buitenland te repatriëren, maar neemt tegelijkertijd een vervangend voertuig mee. Door voor een dieplader te kiezen wordt het algemeen voorkomende probleem van te hoge achterasslasten bij normale bergingsauto's vermeden en hoeft het te bergen voertuig niet eerst rijdbaar te worden gemaakt. De oplegger is een bijzondere twee-assige dieplader waarbij beide achterassen hydraulisch

gestuurd zijn. Om grote voertuigen te kunnen laden is de dieplader 5,40 meter uitschuifbaar (afb. boven). Om krappe passages te kunnen nemen kan tijdens het rijden de oplegger radiografisch bijgestuurd worden en kent de luchtvering meerdere rijhoogtes, die ook vanuit de cabine kunnen worden ingesteld. De oplegger wordt in gebruik genomen door

Wielsma's Internationale Autoservice. Lako wegtransportmiddelen is specialist in maatwerk voor getrokken materieel en bouwt naast speciale diepladers ook mesttankopleggers.

LAKO
Wegtransportmiddelen
Kiefteweg 84
7151 NS Eibergen
Tel.: (0545) 47 17 95
www.LakoEibergen.nl



Bimex houdt zichtsystemen betaalbaar



Bimex exposeert in Hardenberg diverse zichtsystemen die volgens het bedrijf onder meer aantrekkelijk zijn doordat ze 'honderden euro's minder kosten' dan andere systemen. Het gaat om TNO/RDW goedgekeurde camera

systemen en spiegels. Zoals bekend moeten nieuwe vrachtauto's sinds 26 januari 2007 worden uitgerust met een camera of spiegel om het gebied vóór de vrachtwagen te kunnen zien. Uiteraard kan men de zelfde camera-syste-

men gebruiken die worden gebruikt voor het zij- en achteruitrijzicht. Met een verloopkabel kan een nieuwe vóór-zichtcamera (zie afbeelding) worden gekoppeld aan een bestaand camera-systeem. Naast de camera-systemen levert Bimex Automotive ook andere verkeersveiligheidsproducten, zoals zwaailampen, flitslichten, achteruitrijbeveiliging en het Lisa 2 Alert dode-hoeksysteem.

Bimex
Gesseltweg 4
6089 NT Heibloem
Tel.: (0475) 49 50 39
www.bimex.nl

AdBlue-netwerk uitgebreid

Air1 blijft in samenwerking met haar distributeurs werken aan een uitbreiding van het netwerk van tankstations. In Hardenberg maakt Air1 nieuwe adressen bekend waar AdBlue getankt kan worden. In de noordelijke en oostelijke provincies Friesland, Groningen,

Drenthe, Overijssel, Flevoland en Gelderland kan Air1 getankt worden op twaalf locaties. In deze provincies staan tien nieuwe tankpunten gepland. Het totaal aantal tankpunten voor Air1 in Nederland zal in de komende maanden groeien naar zo'n 50 locaties. www.air1.info.

Blue Yel presenteert reinigingsmiddelen

Blue Yel komt met twee nieuwe producten naar Hardenberg: het eerste is de truckshampoo Transport 3630 HD Extra Foam. Deze shampoo geeft een extra mooi schuimbeeld, ook bij lage dosering. Hierdoor blijft de shampoo lang op het oppervlak plakken, waardoor het schuim lang op het vuil kan inwerken. Niettemin is de shampoo volgens BlueYel toch mild voor alle lak-soorten.

Tweede noviteit is het vernieuwde Dewax, een middel voor het reinigen van de borstelharen van borstels van de borstelwasmachine en van losse borstels in de washal. Dewax verwijdert teer, anti-roestproducten, hars, vuil, vet en paraffine van bijvoorbeeld carrosserie



onderdelen en machines. Het product is door de emulgerende werking eenvoudig weer te verwijderen door het af te spoelen met water.

Blue Yel Nederland
Watermolen 11
6442 PS Brunssum
Tel.: (045) 400 74 70
www.blueyel.nl

FSN Group leidt gericht op

FSN Group houdt zich bezig met trainingen, opleidingen, consulting en coachingsactiviteiten in de sectoren transport en logistiek. Men beschikt over professionals die jarenlange ervaring hebben opgebouwd in deze sector en die "deze

wereld waarderen en begrijpen." FSN Group is een VTL Erkend Opleider.

FSN Group
Bruistensingel 104
5232 AC
's Hertogenbosch.
Tel.: (073) 644 60 88
www.fsn-group.nl

BPW-innovaties te zien bij MCB

Gewichtsbesparing en vermindering van de exploitatiekosten zijn de belangrijkste drijfveren voor de innovaties die assenfabrikant BPW op de laatste IAA lanceerde en die BPW-importeur MCB nu in Hardenberg laat zien. Op de beurs staat de nieuwe generatie onderstellen ECO Plus 2. Ten opzichte van het voorgaande model biedt de ECO Plus 2 een gewichtsbesparing van 30 kilo per module. Verbeterd zijn verder naven, stofplaten en astappen. Het Multi-Dichtsysteem garandeert een onderhoudsvrije naafunit. Onderhoudsvriendelijk

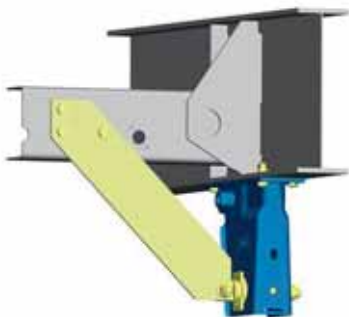

zijn ook de centrale asschroef met geïntegreerde aanhaalmomentbegrenzing en de naafdop met bajonet-sluiting. Nieuw is verder de Ultralight versie (afb. rechts) van de ECO Plus 2. Volgens MCB is het de lichtste luchtgeveerde as in de markt. Een belangrijk deel van de gewichtsbesparing wordt bereikt dankzij een draagveer uit glasvezelversterkte kunststof. Het totale gewicht komt op 370 kilo. De trommelrem is nog lang niet aan het eind van zijn bestaan. De weerstand tegen grote temperatuurswisselingen en de ongevoeligheid voor vuil maken dat er zelfs transporteurs zijn die weer teruggaan van schijven naar trommels. Ook de hoge belastbaarheid speelt daarin een rol. Eén en ander bracht BPW tot een doorontwikkeling van de trommelgeremde as. De ECO Drum is 10 kilo lichter



dankzij andere remtrommels, remschoenen, stofplaten en remdragers. Ten slotte meldt BPW een nieuwe verbindingstechniek te hebben ontwikkeld waarbij het lassen van de luchtveerschoren aan het chassis niet meer nodig is. Dat geeft de constructeur meer flexibiliteit. De speciale voorbok (afb. links), schoring en veerbout maken dat alles aan het chassis kan worden geschroefd. In een later stadium volgt de montage van een compleet assenstel.

MCB Nederland
Postbus 2
5550 AA Valkenswaard
Tel.: (040) 208 86 87
www.mcb.nl

Diagnoseapparatuur bij Wijlhuizen

Wijlhuizen staat in Hardenberg met JAL diagnoseapparatuur (zie afb.) voor trucks en trai-

lers. Dat doet men in samenwerking met Saarloos, een specialist op dit gebied.

Verder exposeert men er de Emma veiligheidschoenen die bestemd zijn voor chauffeur en monteur. Op het gebied van handgereedschappen werkt men samen met Harrems en Amtech en presenteert men op de beurs een breed assortiment van toonaangevende merken zoals Hazet, Kraftwerk en Rodcraft.



Wijlhuizen
Driepoortweg 17
6827 BP Arnhem
Tel.: (026) 376 02 90
www.wijlhuizen.com

Brinks nieuwe dealer van N.C.H.

Brinks Carrosserieën uit Hengelo is dealer van N.C.H. geworden in de regio Hengelo en omstreken. Het bedrijf gaat de kabelsystemen, maar ook portaal- en ISO-systemen van NCH verkopen en servicen. Brinks is al vijftig jaar bekend als carrosserie- en trailerbedrijf, aanvankelijk als bouwer van laadbakken voor vracht-

wagens en trailers. Gaandeweg echter zijn de werkzaamheden uitgebreid met service aan traileronderstellen, schadeherstel, renovatie en kraanservice.

Brinks Carrosserieën
Topaasstraat 18
7554 TH Hengelo
Tel.: (074) 291 36 35
www.nch-hydraulica.com
www.brinks-hengelo.nl

Humbaur breidt uit in grootvolume trailers

Humbaur betrad anderhalf jaar geleden de Nederlandse markt met de Big One schuifzeilenoplegger. Inmiddels zijn er daarvan meer dan 75 verkocht. Humbaur breidt het programma uit met een groot volume schuifzeilenoplegger die de naam Big One Mega kreeg. Het nieuwe voerruig (zie afb.) is net als de gewone Big One standaard voorzien van SAF Intradisc integraalassen, een volledig volbad verzinkt chassis en een TÜV-gecertificeerde opbouw met een eenvoudig te bedienen hef-dak. Naast de Big One Mega en de gewone Big One kan Humbaur nu ook een Big One leveren met 600 mm hoge aluminium borden, die

geschikt zijn voor ADR-transport. Humbaur was tot voor anderhalf jaar alleen actief in de lichte aanhangwagens en paardentrailers. Op dat gebied is men één van de grootste in Europa. Twee jaar geleden besloot men ook grote opleggers te gaan bouwen. Resultaat was de introductie van de Big One, waarvan er intussen ruim 600 stuks de fabriek hebben verlaten. Op dit moment is de productie opgevoerd en verlaat iedere twee uur een nieuwe Big One de fabriek in het Zuid-Duitse Gersthofen!

Humbaur Benelux
Schutstraat 191-4
7907 CE Hoogeveen
Tel.: (0528) 22 35 60
www.humbaur.nl



Zelfbouwkit voor autotransport

GS Meppel heeft op verzoek van Cosmo trucks Zwolle een autotransportlaadvloer ontwikkeld die als zelfbouwkit geleverd kan worden. De kit past op alle merken trucks in de gewichtsklasse van 7500 tot 12.000 kg bruto laadvermogen. De kit is in de basisuitvoering geschikt voor het vervoer van één personenauto of één bestelauto. De laadvloer is opgebouwd uit een vlakke vloerconstructie op het chassis en een afgeschuinde vloerconstructie die met boutverbindingen aan het voorste deel van het chassis gemonteerd wordt. In het achterste vloerdeel is een bumperconstructie met een 50 millimeter kogelkoppeling opgenomen. Dit geeft de mogelijkheid een aanhangwagen met een maximum totaalgewicht van 3500 kg aan te koppelen. Met het modulaire systeem zijn diverse opties mogelijk, zonder dat constructieve aanpassingen nodig zijn. Zo kan de laadvloer worden voorzien worden van



een Fly-over achter de cabine of kan een lier op de vloer gemonteerd worden. Ook kan er eenvoudig een tweede laadvloer toegevoegd worden, zodat de mogelijkheid ontstaat om twee personen- of bestelauto's te vervoeren. Alle hydraulische componenten voor het gebruik van de tweede vloer zijn geïntegreerd in de constructie van de module. Er hoeven dus geen PTO, pomp of andere hydraulische componenten te worden gemonteerd. Alle modules worden met boutverbindingen aangebracht. Er hoeft dus niet te worden gelast. De vloer is opgebouwd uit geperforeerde vloerdelen in de buitenvakken en kan,

desgewenst, in het midden met een aluminium traanplaat gesloten worden. De opbouw kan als kit geleverd worden maar kan uiteraard ook door GS Meppel worden opgebouwd. Het geheel wordt geleverd met aluminium oprijbanen, wielkeggen, vastzetbanden, opbouwstructuur en EG-typegoedkeuringscertificaat ten behoeve van de bumper- en trekhaakconstructie. De in Hardenberg geëxposeerde DAF LF is een demovoertuig van Cosmo trucks Zwolle.

GS Meppel
Postbus 1062
7940 KB Meppel
Tel.: (0522) 25 15 41
www.gsmpeppel.nl

Haspel en zak voor vloeibaar en losgestort

Van der Peet, bekend als bouwer van onderlosers, heeft een systeem op de markt gebracht waarmee in één trailer zowel vloeibare als losgestorte goederen kunnen worden vervoerd. Het systeem heet Fluid/Solid Cargo System en is bedoeld voor bijvoorbeeld het transport van vloeibare kunstmest of wijn. Het systeem bestaat uit een grote zak die om een haspel is gerold. De has-

pel staat op een rails in de trailer en kan naar voren en achteren worden gerold. Het laden gebeurt door de haspel van voren naar achteren te bewegen waarbij de zak wordt uitgerold over de bodem van de trailer. Daarna kan hij met vloeistof worden gevuld door middel van een pomp, al of niet op de trailer gemonteerd. Lossen kan door de zak leeg te pompen. De



laatste vloeistof kan uit de zak worden geperst door de haspel naar achteren te bewegen terwijl de zak weer wordt opgerold.

H.W. van der Peet & Zn
Transportweg 64
2421 LS Nieuwkoop
Tel.: (0172) 57 93 18
www.vanderpeet.nl

Upgrade van Carlogic

Carlogic is een softwareprogramma dat veel wordt gebruikt door carrosseriebouwers, schade- en reparatiebedrijven en inbouwers. Leverancier Gilde Software komt op de Carrosserie Vakdagen met een nieuwe versie: Carlogic4 Systeem. Het systeem heeft onder meer een vernieuwde carrosserieconfigurator met een 'slim' vraag- en antwoordspel. Verder



wordt de hele bedrijfsvoering vanuit de calculatie aangestuurd.

Gilde Groep
Postbus 119
6900 AC Zevenaar
Tel.: (0316) 34 50 50
www.gildegroep.nl

Stijve en sterke vloer

Trailerbouwer Kraker ontwikkelde het BEST-trailerconcept dat het mogelijk maakt snel te bouwen en toch te voldoen aan de wensen van de klant. Men meldt dat dit systeem goed aanslaat, want de orderportefeuille is zeer wel gevuld. Kraker Trailers ontving bijvoorbeeld twee grote orders van samen 29 stuks van een Duits afvalverwerkingsbedrijf uit de buurt van München. Het ging om een BEST-trailer van 92 m³, een licht conisch gebouwde trailer met schuifvloer en standaard gegalvaniseerd chassis. Van deze trailer zijn alleen de laadbakafmetingen en de bandenmaat (385/65 R 22 1/2) gestandaardiseerd. Merk en type assen en een groot aantal opties zijn vrij te kiezen. Ondanks de topdrukke is Kraker toch permanent bezig de producten ver-

der te verbeteren. Voorbeeld daarvan is een nieuw vloerontwerp. Probleem is dat boven de wielen de dwarsliggers gedeeltelijk ontbreken, juist op de plaats waar de hoogste spanningen optreden. Om dit op te lossen ontwikkelde Kraker in samenwerking met de TU Delft een vloer die 40 procent sterker en stijver is. Onder het Krakermotto 'easy to repair' verbeterde men verder de bovenrand waar het rolzeil aan wordt bevestigd. Hierdoor is het rolzeil nu eenvoudig te demonteren en zijn reparaties simpel uit te voeren. Vanaf april dit jaar wordt deze bovenrand (zie afb.) standaard geleverd.

Kraker Trailers
Vaartwijk 7
4571 SV Axel
Tel.: (0115) 56 17 40
www.krakertrailers.nl



Nieuwe Hiab-superkraan en geavanceerde Moffet-meeneemtruck

Hiab introduceert in Hardenberg twee nieuwe autolaadkranen: de XS 377 en XS 477. De laatste (afb. boven) staat op de stand. De nieuwe XS 377 completeert het Hiab-programma in de 20 t/m 40 Tm klasse. De kraan heeft de langste reikwijdte en is het best toepasbaar op drieassige trucks. Met een optionele 'jib' biedt de XS 377 gebruikers de mogelijkheid om 450 kg tot 26 m ver te lossen. De nieuwe XS 477 is een van de sterkste kranen in zijn segment. De HIAB XS 377 en XS 477 zijn leverbaar in de versie HiDuo met het V80 ventiel en XS drive of HiPro met het V91 ventiel met de nieuwe Combidrive II afstandbediening. De CombiDrive II is een nieuwe generatie kraanbesturing en zal eveneens in Hardenberg te zien zijn. CombiDrive II is een verdere ontwikkeling van HIAB's bestaande systeem, maar is uitgebreid met drie interactieve LCD-schermen (afb. midden) die de gebruiker directe informatie geven over het gebruik van de kraan. Daarmee vergroot men de veiligheid en de precisie bij het gebruik van de kraan. Het CombiDrive II systeem maakt gebruik van het industriële Bluetooth 2-weg verbindingssysteem



tocol tussen de kraan en de bedieningsunit. Hiab is daarmee de eerste. Nieuw is verder de Moffett M4 meeneemheftruck (afb. onder). De M4 combineert de beste eigenschappen van zijn voorgangers, de Moffett Mounty en KOOI-AAP machines. Het ontwerp is gestroomlijnd en de meeneemheftruck wordt geleverd met een uitgebreide standaarduitrusting zoals zwaailicht en werk-

lichten, achteruitrijsgonaal, een verbeterde 'Clear View' mast, weglichten, vergrendelbare veiligheidsgordel, differentieelvergrendeling voor meer grip op ruig terrein en ROPS (Rollover Protective Structure) voor de bescherming van de chauffeur. De M4 kan in vijf verschillende versies geleverd worden en kan lasten tot 2500 kg hanteren. De Moffett M4 is bovendien voorzien van een geavanceerd filtratiesysteem waardoor de olie schoner blijft, een easy-drive regelaar om te voorkomen dat de motor afslaat en steunpoten aan de voorzijde voor meer controle over het laden en lossen.

Hiab
Steenwijkerstraatweg 78
7942 HR Meppel
Tel.: (0522) 25 38 31
www.hiab.nl



Xifix verhuurt én verkoopt

Xifix Special Trailer Rent verhuurt vanuit Barneveld allerlei soorten speciale opleggers en aanhangwagens die over het algemeen bij andere verhuurbedrijven niet aan bod komen. Zo omvat de verhuurvloot enkel-uitschuifbare opleggers (eventueel met verrijdbare 30 ton/m kraan), triple-uitschuifbare opleggers, enkel-uitschuifbare semi-diepladers, steenopleggers met verrijdbare kraan, 90 m³ Walking-Floor opleggers, 55 m³ onderlossers, 15 m³ mixer-uitschuifbare aanhangwagens, 60 m³ aluminium kippers, multifunctionele 30 m³ wegebouwkipers en een 4-assige Euro-dieplader met afneembare zwanenhals en Jeep-dolly. De door Xifix aangebo-

den Walking-Floor opleggers en kippers kunnen worden voorzien van een diesलगregaat, zodat met een trekker zonder PTO installatie kan worden gereden. Xifix verhuurt voor zowel de korte als de lange termijn, maar ook huurkoop behoort tot de mogelijkheden. Naast verhuur is Xifix ook actief met de verkoop van nieuwe Walking-Floor en andere bijzondere opleggers uit voorraad of met een hele korte levertijd. In verband daarmee beschikt men ook over een constant wisselende voorraad van jong gebruikte opleggers en aanhangwagens.

Xifix Special Trailer Rent
Mercuriusweg 4
3771 NC Barneveld
Tel.: (0342) 49 04 02
www.xifix.nl



Lichtgewicht schuifzeilcontainer

Wecon GmbH is Duits specialist op het gebied van schuifzeil wissellaadbakken, wisselbakkens en containervervoer voor het vervoer over de weg en per spoor. De firma staat in Hardenberg met een nieuwe 45 ft schuifzeilcontainer. Bijzonder is dat deze een eigen gewicht heeft van slechts 4800 kg. Verder exposeert men in Hardenberg een middenas volumewisselaanhanger met BDF wissellaadbak.

Importeur van Wecon is Wema uit Nijverdal. Men werkt samen met leden van de Ducarbo-groep.

Wema
Bedrijvenweg 42
7442 CW Nijverdal
Tel.: (0548) 61 36 70



Remmentestbanken nog steeds gevraagd

Op de Maha stand is uiteraard veel aandacht voor de MAHA remmentestbanken. Opvallend is dat er nog steeds veel belangstelling bestaat voor de aanschaf van remmentestbanken voor zware trucks, ondanks de 1 februari jongstleden al ingegane nieuwe regelgeving inzake het remmentesten voor APK1. Verder is er volgens Maha veel vraag naar liftsystemen onder de remmenbank. Met zo'n liftstelsel worden de rollensets tot 25 cm hydraulisch gelift. Bij voertuigen met meerdere assen wordt de aslast vergroot, zodat de tijdruvende aslastsimulatie met spanbanden veelal achterwege kan blijven. Het hefsysteem kan door de APK keurmeester achter het stuur worden bediend door de radiografische afstandsbediening van de MAHA remmentestbank. In Hardenberg presenteert MAHA de mobiele hefkolommen van Finkbeiner (afb. onder) en van MAHA. De nieuwste serie hefkolommen is uitgerust met verstelbare wielopnames, geheugenposities, twee hefsnelheden en



een gewichtsmeting per kolom. Ook is een kabelgeleidingssysteem leverbaar, waardoor de werkvloer vrij van kabels wordt gehouden. Nieuw zijn verder hefkolommen met een hefvermogen van 5 ton. Niet op de beurs, maar wel interessant van Finkbeiner is een verplaatsbare hefbrug voor voertuigen tot 3,5 ton. Deze hefbrug is eenvoudig door één man naar elke gewenste locatie te verrijden. Verder levert Maha de stempelhefbruggen van MAHA/Slift die zich onderscheiden door een rolluikafdekking, een hefhoogte van 1900 mm, dubbele cilinders, geheugenposities voor verschillende voertuigen en een ultrasone synchronisatieregeling. De stempelhefbruggen, met een hefvermogen van 14 ton per hefunite, voldoen

aan de norm EN 1493. Ten slotte is er aandacht voor lucht hydraulische kuilheffers (afb. boven). Dat betreft zowel vloerverrijdbare als randverrijdbare kuilheffers met verschillende hefvermogens en hefhoogtes. Bijzonder is ook een zelfrijdende elektrohydraulische kuilheffer die volledig op afstand is te bedienen. Hierdoor kan de APK keurmeester snel werken: de kuilheffer is bijvoorbeeld bedienbaar vanaf de werkplaatsvloer. Deze heffer met een hefvermogen van 20 ton is zelfrijdend in de lengterichting van de put, maar ook zijdelings, indien gewenst zelfs met een geheven as!

MAHA Nederland
Postbus 196
4130 ED Vianen
Tel.: (0347) 32 30 60
www.mahanederland.nl



Stalen pennen tegen diefstal

Lading- en diefstalbeveiliging Cargo Security Systems staat in Hardenberg met diverse producten voor het beveiligen van lading in bestel- en vrachtauto's. Belangrijkste systeem is het automatische vergrendelsysteem Cargo-Lock waardoor de laaddeuren altijd automatisch met stalen pennen (zie afb.) zijn vergrendeld. Het systeem is 'zelfdenkend', wat wil zeggen dat bij het openen van één deur, alle andere deuren via een ingebouwde centrale automatisch worden vergrendeld. De berijder hoeft er zelf niet over na te denken of een deur wel op slot zit.

In de wedloop met het dievenillegde blijft Cargo Security Systems constant op zoek naar de balans tussen praktische werkbaarheid en optimale beveiliging. Dat leidt vaak tot maatwerk. Men maakt zelfs systemen waarbij de chauffeur niet bij de lading mag komen omdat de laaddeuren via een GPS-signaal worden aangestuurd. De wagenparkbeheerder kan zien waar een auto zich bevindt en kan vanaf zijn werkplek de deuren open maken.

Cargo Security Systems
Handelstraat 5-7
4143 HT Leerdam
Tel.: (0345) 61 74 19
www.cargolock.nl



Symposium over 'stille' winkelbevoorrading

Carrier Transicold organiseert op vrijdagochtend 30 maart in de Evenementenhal Hardenberg een symposium onder de titel 'STIL. Hoe krijgen we de winkelschappen nog gevuld?' Een aantal sprekers van prominente partijen uit de levensmiddelenindustrie vertellen daar hun ervaringen met venstertijden, PIEK-normen, avond-/nachtdistributie en 'maatschappelijk verantwoord' vervoer. Sprekers zijn afkomstig van Transportbedrijf St.

van den Brink uit Ermelo, Sligro Foodgroup, De Klok Logistics, TLN, Albert Heijn, Jumbo Supermarkten en de Stichting Piek. Het programma begint om 9:45 uur en wordt rond 13:00 uur afgesloten met een lunch. Daarna is er uiteraard gelegenheid de beurs te bezoeken.

Informatie over deelname is te krijgen via Martin Pol van Carrier Transicold, tel.: (010) 238 01 00.

Nieuwe koelsystemen bij Thermo King

De nieuwe ontwikkelingen op het gebied van transportkoeling die we in de vorige TTM meldden zijn allemaal in Hardenberg te zien. Zo staat er de nieuwe TS-e waarbij de 'e' staat voor de grotere efficiëntie van de units. De koelcapaciteit bij dieselmotoraandrijving is tot 20 procent vergroot, de luchtstroom tot 10 procent. Dankzij het gebruik van de scroll-compressor koelt de TS-e serie efficiënter dan met de conventionele zuigercompressor. Uiteraard

staat er de onlangs door Thermo King geïntroduceerde GreenTech motor, die ruimschoots voldoet aan de norm uit fase IIIA van de Europese verordening die vanaf januari van kracht is. Deze motor is te herkennen aan een nieuwe naam en aan een eigen nieuw logo en is standaard op de Thermo King trailerunits SL-400e, SL-200e, SL-100e en de multi-temp variant Spectrum-SL. De motor heeft niet alleen een lage emissie-uitstoot, maar is

tevens goedgekeurd voor gebruik met B5-brandstoffen (5 procent bio- en 95 procent petroleumdiesel) zonder daarbij afbreuk te doen aan de onderhoudsintervallen van 3000 uur. De efficiëntie van de motor is naar zeggen van Thermo King 'niet minder' dan die van het oude model. Ten slotte ook aandacht voor het Thermo King TracKing wagenpark beheerssysteem en voor het hydraulisch koelsysteem voor volume-combi's (zie afb.).

Thermo King
Transportkoeling
Driemanssteeweg 60
3084 CB Rotterdam.
Tel.: (010) 210 06 66
www.thermoking.nl



Groeneveld demonstreert ultrasone achteruitrijcamera

Op de beursvloer demonstreert Groeneveld uit Gorinchem het nieuwe obstakeldetectiesysteem Greensight, dat dreigend gevaar detecteert en de chauffeur waarschuwt met licht- en geluidssignalen. Het gaat om Greensight van de tweede generatie dat dankzij de ultrasoon geactiveerde camera extra veilig is. Ook het gebruikscomfort voor de chauffeur is groter. Lichtsignalen op de cabine-monitor in combinatie met indringende

geluidssignalen geven nauwkeurige informatie over de afstand tot een obstakel of laadperron. Daarnaast kan de chauffeur de situatie achter het voertuig dankzij het camerabeeld (afb. rechts) gemakkelijk overzien. De ultrasoondetectie van Greensight is nauwkeuriger instelbaar dan voorheen. Het systeem werkt nu ook betrouwbaar bij slecht weer en duisternis. De techniek is ondergebracht waterdichte ultrasoon-units (afb. links) die de dode hoek achter het voertuig aftasten. Greensight is voorbereid voor de aansluiting van extra bovenhoeksensoren, die waarschuwen voor hooggeplaatste obstakels zoals zonnelifels. Ook kan worden gekozen voor zijdetectie-



units, waarmee schade door het uitzwenken van het voertuig kan worden voorkomen. Een nieuwe optie is een zogenoemde vóórzichtcamera, waarmee wordt voldaan aan de nieuwe spiegelrichtlijn EG/2003/97.

Groeneveld Transport Efficiency
Stephensonweg 12,
4207 HB Gorinchem
Tel.: (0183) 64 14 00
www.groeneveld-groep.com



Nieuwe Mitsubishi koelunit

Mitsubishi heeft zich in korte tijd een vaste plaats veroverd op de Nederlandse markt voor transportkoeling. Men heeft inmiddels een servicenet opgebouwd en er kunnen uiteenlopende units geleverd worden.

Vertegenwoordiger Heifo staat in Hardenberg met de nieuwe Mitsubishi TDJ600 (zie afb.), een door de voertuigmotor aangedreven transportkoelunit. De koelcapaciteiten bedragen ca. 7300 Watt bij 0 °C en ca. 3700 Watt bij -20 °C. Dat zijn waarden die men volgens Heifo tot nu toe alleen met de beduidend zwaardere en duurdere diesel- of generatorunits kon bereiken. Men benadrukt dan ook vooral het gewichtsvoordeel dat de nieuwe unit biedt. Nieuw is verder de HTD/HTI-serie. Bij deze serie gaat het om voertuigmotor aange-



dreven koelinstallaties voor gesloten bestelwagens en kleine carrosserieën. Het programma omvat units met dakcondensator en geheel geïntegreerd gemonteerde units. Ten slotte meldt men dat, na een testperiode van twee jaar in Japan, dit voorjaar de eerste testunits van de Pegasus-serie naar Europa komen. Daarmee kan Heifo ook koeling voor de grootste laadruimtes, zoals complete opleggers, aanbieden.

Heifo Rüterbories
Abt. Transportkühlung
Osnabrück
Tel.: (0049)
54 15 84 31 50
www.heifo.de

Mobiele dataoplossingen

Aventeon levert software, hardware en diensten voor het realiseren van mobiele dataoplossingen voor vrachtwagenchauffeurs. Met als basis ordermanagement biedt Logistics.ONE bedrijven de mogelijkheid naar wens componenten toe te voegen. Te denken valt dan aan componenten als een elektronische handtekening, barcodescanning, fotocamerafunctionaliteit (afb), GPS Tracking & Tracing, voertuigmanagement en registratie van temperaturen. Door



barcodescanning en GPS Tracking & Tracing te combineren wordt het volgen van zendingen tot op colli-niveau mogelijk gemaakt.

Aventeon's Logistics.ONE is volgens de leverancier zeer geschikt voor gebruik op draagbare computers en bovendien leent het zich ervoor om aan charters beschikbaar te stellen.

Aventeon
Klipperweg 19
8102 HR Raalte
Tel.: (0572) 34 66 57
www.aventon.nl

Schuifbeugelkap voor vlakke trailer

Rhiwa introduceert een schuifbeugelkap die op een vlakke trailer kan worden gemonteerd, waarop ook nog eens 40 voets containers kunnen worden vervoerd. De kap wordt gemaakt door Libner en heet Container+. De kap (afb. onder) wordt door Rhiwa als kit geleverd. Als de opbouw gesloten is, ziet de trailer eruit als een standaard zeiloplegger met achterdeuren. Zodra echter de zeilgeleiders en de sluitingen van de achterdeuren zijn opgeklapt, kan de opbouw naar voren worden geschoven. Bijzonder aan deze constructie is dat het zeil naar binnen opvouwt, waardoor het voertuig binnen de maximale breedtematen blijft. Een andere carrosserie-noviteit is de nieuwe



opdekdeur van PWP. PWP heeft bij het ontwerpen van de nieuwe deur goed geluisterd naar de wensen van de opbouw-industrie en de gebruikers. Het opvallendst zijn de dubbele stalen versterkingsplaten in de hoeken die door middel van stevige, weggewerkte boutverbindingen (afb. boven) onwrikbaar met de deur zijn verbonden. Verder zorgt een ingenieuze scharnierconstructie ervoor dat de deur in open toestand van het achterportaal is verwijderd. Dat voorkomt schades bij het aandokken. Rhiwa heeft de deur door de Tüv laten testen waarbij bleek dat deze de zwaarste beproevingen glansrijk doorstaat zonder dat het nodig is om de hoeken af te lassen.

Ten slotte introduceert Rhiwa interieurverlichting met Led-techniek van Labcraft. De Frigospot (afb. hieronder) uit dat programma is speciaal ontwikkeld voor inbouw in het koel-/vriestransport. Verder is er een aantal uitvoeringen voor Dry freight toepassingen. Bijzonder van de laatste is dat zij zonder problemen kunnen



worden ingebouwd in een omegaprofiel van de daktoog. De voordelen van de nieuwe binnenverlichting zijn een laag stroomverbruik, een lange levensduur en de al genoemde inbouw in de daktoog.

Rhiwa
Postbus 141
2910 AC Nieuwerkerk
a.d. IJssel
Tel.: (0180) 33 12 00
Internet : www.rhiwa.nl



Veel aandacht voor geluid bij Carrier Transicold

Carrier Transicold organiseert op de laatste vrijdagochtend van de Carrosserie Vakdagen een symposium over de diverse aspecten van geluidsproductie bij goe-

derendistributie. Uiteraard staat de stand van het bedrijf ook grotendeels in het teken van die problematiek.. De speciale Carrier Vector XLN (afb.) en Carrier

Supra XLN van Carrier Transicold zijn goedgekeurd door PIEK en bieden de mogelijkheid om altijd en overal producten te kunnen distribueren. Op de stand staan diverse toepassingen van producten van Carrier Transicold.

Carrier Transicold Netherlands
Pittsburghstraat 21
3047 BL Rotterdam
Tel.: (010) 238 01 62
www.carriertransicold.nl



Nieuw assortiment koplampen bij Berner

In veel Europese landen is het inmiddels verplicht om ook gedurende de dag de koplampen aan te hebben. Berner haakt op deze ontwikkeling in met een uitgebreid en geactualiseerd assortiment koplampen voor personenwagens en trucks. Nieuw is de nieuwe Truck-Vision lamp voor bedrijfswagens. Door een gelijkmatige lichtdichtheid wordt ervoor gezorgd dat de weg 50 tot 100 meter voor het voertuig beter verlicht is. Hierdoor wordt het zicht op de weg met bijna 100 procent verbeterd, wat tegelijkertijd de veiligheid van de bestuurder en zijn medeweggebruikers vergroot. Een constante



temperatuurverdeling reduceert de belasting van de gloeidraad waardoor volgens Berner de levensduur van de lamp bijna verdubbelt.

Berner Produkten
Vogelzankweg 175
4374 AC Landgraaf
Tel.: (045) 533 92 62
www.berner.nl

Meerlaagse oplegger van Cuppers

Cuppers Carrosserieën uit Lichtenvoorde stelt een oplegger voor die is ingericht voor het vervoer van twee lagen stukgoed. De oplegger is er één uit een serie van vier stuks die worden gebouwd voor de Duitse firma Saria ReFood en die worden gebruikt voor het vervoer van twee lagen rolcontainers. Saria ReFood verzamelt en verwerkt keuken- en etensresten, gebruikte slaoliën, en verpakte en onverpakte levensmiddelenresten uit de levensmiddelenproductie en -handel. De ingezamelde producten worden verwerkt tot onder meer biodiesel. De gebruikte rolcontainers, met een hoogte van een meter, lenen zich bij uitstek voor vervoer in twee lagen. De volledig aluminium opleggers zijn

zelfdragend geconstrueerd, zodat het eigen gewicht beperkt blijft tot slechts 7500 kg. Ze zijn uitgerust met een portaallift om de tweede laag te bereiken. De extra tussenvloer is onbelast beweegbaar vanaf de ondervloer tot in het dak, zodat bij laden en schoonmaken niet gebukt hoeft te worden.

Cuppers Carrosserieën
Dieselstraat 13
7131 PC Lichtenvoorde
Tel.: (0544) 37 24 00
www.cuppers.nl



Geavanceerde remtechniek en diagnose bij Wabco



Wabco besteedt op haar stand in Hardenberg veel aandacht aan innovaties van de diagnose-systemen en aan de nieuwe generatie rem-technologie. Zo laat men er het nieuwe elektronische rem-systeem voor trailers zien. Dit systeem, Trailer EBS E, biedt een hoog integratieniveau en maakt de weg vrij voor het eenvoudiger remmen van een trailer. Nieuwe solide uitgevoerde connectoren zorgen ervoor dat het systeem beter bestand is tegen de harde praktijk van het dagelijkse trailerleven. Minder componenten zorgen voor een eenvoudigere en snellere montage. Fleetowners profiteren volgens Wabco van de toegenomen betrouwbaarheid, het verhoogd aantal trailermanagementfuncties en van lagere onderhoudskosten. Trailer EBS E zal in twee versies beschikbaar zijn - standaard en premium - beide voorbereid voor een upgrade met een aanvullende Extension Module. Wabco SmartBoard (afb. rechts) kan worden toegevoegd om de fleetmanager of chauffeur te voorzien van een 'real-

time' status van het remsysteem. Verder zal op de stand het Expert Diagnostics systeem te zien zijn. Het gaat hier om een uitgebreid inzetbaar, meertalig diagnose-systeem voor bedrijfsautowerkplaatsen, geschikt voor meerdere merken en systemen. Afhankelijk van het specifieke doel kunnen werkplaatsen kiezen uit drie Expert Diagnostics pakketten - van een compact handheld test-

apparaat tot een compleet geavanceerd standalone diagnose-systeem. Het systeem bestaat uit 'werkplaatsbestendige' hardware, de nieuwste software en uitgebreide aftersales service, inclusief training, een meertalige Wabco hotline en on-site service.

Wabco Automotive
Jan Leentvaarlaan 2
3065 DC Rotterdam
Tel.: (010) 288 86 00
www.wabco-auto.com



Krone garandeert 48 maanden geen onderhoud

De Duitse trailerbouwer Krone staat in Hardenberg onder andere met de nieuwe Profiliner-oplegger, die vergeleken met zijn voorganger 200 kg lichter is. Verder vraagt men aandacht voor het nieuwe LongLife-concept.

Krone biedt als optie een chassis aan dat zodanig is gespecificeerd dat er vier jaar lang geen onderhoud aan hoeft te worden gepleegd. Daarbij bestaat geen kilometerbegrenzing. Uiteraard vallen de banden buiten de garantie, maar remblokken, remvoeringen, remtrommels en -schijven vallen er wel binnen. In nauwe samenwerking met BPW werden met name de remmen verder ontwikkeld, waarbij men erin slaagde door toepassing van nieuwe materialen, verandering van de constructie en andere fabricageprocessen de standtijd van de 420 trommelrem en van de 430/ETO schijfrem fors te verbeteren. Voor de verlichting wordt gebruik gemaakt van LED-systemen van Hella. Die gaan gemiddeld 10.000 uur mee tegen 500 uur voor



een gewone gloeilamp. Theoretisch brandt een LED-lamp van een oplegger gemiddeld 11,5 jaar. Voor de garantie is het wel vereist dat het EBS-systeem functioneert en gebruikt wordt. Verder geldt de garantie alleen voor de kopers van nieuwe trailers. Bij doorverkoop binnen 48 maanden vervalt de garantie. Ook moet het uitlezen van de EBS-gegevens in een erkende Krone-werkplaats gebeuren. Krone biedt de 48 maanden garantie voorslugs aan in alle 25 EU-landen. De meerkosten ervan zijn 1499 euro. Er is geen verschil tussen trailers met schijf- of trommelremmen.

Fahrzeugwerk Bernard Krone
Bernard-Krone-Str. 1
D-49757 Werlte, Duitsland
Tel.: (0049) 59 51 20 96 55
www.krone-trailer.com

AdBlue tanken uit een RBC

Vivochem verzorgt de distributie van AdBlue van producent SKW, en heeft diverse oplossingen voor het tanken van AdBlue. Zo ontwikkelde men een speciaal pompsysteem om vanuit een 1000 liter opslagtank de vrachtwagen met AdBlue te tanken. Tevens zijn er mogelijkheden om 5000 liter en zelfs 10.000 liter tanks te plaatsen. Daarnaast zijn er ook 10 liter kanisters beschik-

baar, bijvoorbeeld als reserve voor onderweg.

VivoChem
Bedrijvenpark Twente 49
7602 KC Almelo
Tel.: (0546) 57 77 74
www.vivochem.nl



Chereau exposeert nieuw chassis voor onbegeleid ferryverkeer

Speciaal voor het onbegeleid vervoeren van koel- en andere opleggers ontwikkelde Chereau een nieuw opleggerchassis (zie afb.) dat een stootje kan hebben én makkelijk te repareren is. Het chassis heeft een aangepaste koppelingsectie met een koppelingsplaat over de volledige breedte, een eveneens brede oprijplaat en een geïntegreerd ferry-oog. Daardoor is het geheel beter bestand tegen het vaak ruwe aan- en afkoppelen met tugmasters. Datzelfde geldt voor de speciale bumperconstructie en voor de beschermhoeken voorop. De kunststof



spatschermen zijn eenvoudig te monteren en te demonteren. Ook de onderrij-beveiliging aan de achterzijde is verder naar voren en hoger geplaatst. De verlichting is zoveel mogelijk verzonden om beschadigin-

gen te voorkomen. Verder zijn de steunpunten voorzien van wielen.

Hertoghs Carrosserieën
Gewenten 49
4704 RE Roosendaal
Tel.: (0165) 55 14 40
www.hertoghs.nl

Aquatarder voor MAN-motoren

Voith Turbo staat op de Carrosserie Vakdagen met een Aquatarder (zie afb.) die is aangepast voor de nieuwe MAN Common Rail-dieselmotoren uit de D20- en D26 Euro 4/5. Samen met de drukgeregelde motorrem EVBec vormt deze het MAN PriTarder-remsysteem. Het medium van de Voith Aquatarder bestaat niet uit olie maar uit het mengsel

van water en glycol (koelwater) van de motor. De Aquatarder is direct in het koelsysteem opgenomen en heeft dus, in tegenstelling tot een gewone retarder, geen extra warmtewisselaar. De nieuwe Aquatarder werkt motortoerentalafhankelijk en biedt een maximaal remmoment tot 1450 Nm. Het gewicht is slechts ca. 30 kg, het maximaal rem-

vermogen bedraagt ca. 300 kW. De rem is slijtage- en onderhoudsvrij. De MAN PriTarder is bij uitstek geschikt voor voertuigen in de distributie- of bouwsector waar vooral bij lage- tot middelhoge snelheden een groot remvermogen is vereist. Een ander toepassingsgebied is de tank- en silo-branchen, waar met grote laadvermogens wordt gewerkt. Hier biedt het geringe gewicht van de Aquatarder extra voordelen. Daarnaast wordt dit systeem natuurlijk ook ingezet bij het langafstandsvervoer.

Voith Turbo
Koppelstraat 3
7391 AK Twello
Tel.: (0571) 27 96 02
www.nederland.voithturbo.nl



Verticaal laden van 40ft highcube containers

NCH Hydraulic Systems ontwikkelde in samenwerking met Rondaan Carrosserie en Wagenbouw een trailer voor het verticaal plaatsen van 40ft zeecontainers zonder gebruikmaking van een hulpframe. Met de komst van deze ISO 4390 trailer is



het tevens mogelijk om highcube 40ft zeecontainers verticaal te laden en te transporteren binnen de wettelijk toegestane rijkhoogte. Door een bok is het tevens mogelijk met hetzelfde systeem 20ft zeecontainers te transporteren en verticaal te laden. Op dit moment zijn er twee transporteurs die de ISO 4390 trailer in gebruik hebben genomen: één transporteur in Friesland en één in België. Het idee voor

deze trailer komt voort uit de groeiende vraag naar het verticaal laden van 40ft zeecontainers. NCH heeft al enkele jaren een ISO 2000 trailer voor het opnemen en verticaal laden van 20ft zeecontainers. De ISO 4390 is daarop een goede aanvulling.

N.C.H. Hydraulic Systems
Toldijk 21
7901 TA Hoogeveen
Tel.: (0528) 75 02 10
www.nch-hydraulic.com

Nieuwe fleetmanagement software van MobiCoach

Onder de naam MobiScout lanceert MobiCoach een nieuw pakket software voor wagenparkbeheer. In het pakket zijn zaken opgenomen als Tracking & Tracing, rit- en orderopvolging, GeoFencing, urenberekening conform de verschillende CAO's, en temperatuuropvolging. Het pakket is ontwikkeld in samenwerking met Navara (RAM) en is te gebruiken in combinatie met de NavMaster-boordcomputer voor scanning en de Proof of Delivery, ofwel de digitale handtekening.

Transportbedrijf Sanders Logistics uit Venhorst

heeft onlangs besloten het volledige wagenpark uit te rusten met de NavMaster-boordcomputer. Aan deze boordcomputer zal een PDA worden gekoppeld waarbij de chauffeur ook buiten het voertuig zijn orders af kan melden en bijzonderheden in kan voeren. De reden waarom Sanders ook een PDA wilde hebben buiten het voertuig is dat hun opdrachtgevers steeds vaker naar een POD vroegen.

MobiCoach
Palestrinastraat 7
5344 AA OSS
Tel.: (0412) 69 06 90
www.mobicoach.nl

Spier weer samen met Ducarbo

Spier Nederland komt in Hardenberg met de Athlet 2 lichtgewicht carrosserie die zich onderscheidt door de volledig verzinkte onderbouw (zie afbeelding). Deze onderbouw is modulair opgebouwd. Erbovenop wordt een plywood of sandwich gesloten opbouw gemonteerd. Deze wordt bij Spier al sinds 1996 geconstrueerd met behulp van moderne lijmtchnieken.

Spier is één van Duitslands grootste producenten van gesloten laadbakken, afzetbakken, wisselsystemen, opleggers, aanhangers, schuifzeilopbouwen en drankenwagens. Sinds 2003 is men in Nederland vertegenwoordigd via Spier Nederland.

Om aan specifieke wensen van de Nederlandse klant te kunnen voldoen qua service, onderhoud, verkoop en

verhuurpunten werkt Spier Nederland nauw samen met lokale carrosseriebouwers, waaronder de Ducarbo groep. Spier Nederland is dit jaar dan ook in Hardenberg aanwezig samen met leden van de Ducarbo groep.

Spier Nederland
Bedrijvenweg 42
7442 CW Nijverdal
Tel.: (0548) 62 28 28
www.spier-nederland.nl



GINAF X-serie nu leverbaar met speciale AS-Tronic transmissie

GINAF levert al een tijdje de schakelautomaat AS-Tronic op diverse modellen. Op de Carrosserie Vakdagen lanceert men een speciale versie voor off-road rijden. De afgelopen maanden is door GINAF-engineers hard gewerkt aan de allernieuwste generatie

AS-Tronic met Dual Mode. Daarbij krijgt de chauffeur de mogelijkheid te kiezen tussen een weg- en een terreinstand. De versnellingsbak kan daarmee in beide omstandigheden optimaal en zonder concessies zijn werk doen. Het schakelgedrag van de versnellingsbak op de weg is volledig gericht op die zaken die daar van belang zijn: optimaal comfort voor de chauffeur en een gunstig brandstofverbruik. In het terrein ligt de nadruk vooral op sneller schakelen. Vanwege de grote rolweerstand van de

wielen in het terrein is het belangrijk snelheid te kunnen maken en te houden. Om dat te bereiken moet het ontkoppelen, schakelen en weer koppelen zo snel mogelijk gebeuren. Dit is ook bij het wegrijden van groot belang. Hoe minder de koppeling slijpt, hoe langer de levensduur. Met de Dual Mode versie van de AS-Tronic worden die effecten bereikt.

GINAF Trucks
Wagenselaan 24
3903 LA Veenendaal
Tel.: (0318) 55 74 44
www.ginaf.nl



Ewers speelt in op drank en rampen



De Duitse carrosserie- en wagenbouwer Ewers staat in Hardenberg met een allround-voertuig voor de drankendistributie dat dankzij een lichte bouwwijze bij 6,7 ton GVW een netto laadvermogen van 2300 tot 3500 kg heeft. Daarnaast is deze Cityworker XL (afb. boven) goed toegankelijk. De carrosserie kan over de gehele lengte worden geopend. Er is aan geen van beide kanten dakoversteek, want de beide bovenkleppen rollen tijdens het openen geheel op het dak. De wagen kan worden beladen met de vorkheftruck. De laadvloerhoogte is 900 mm. Optioneel kan een laadklep opgebouwd worden. Daarnaast heeft Ewers een programma voertuigen voor rampen ontwikkeld. Tot het standaard programma behoren vier verschillende voertuigtypen: De uitvoering "Techniek" (opbouwvolume 7,0 m³)

bevat onder andere brandblusser, knipapparatuur, stroomaggregaat en schijnwerpers, de uitvoering "Verzorging" (opbouwvolume 7,0 m³, afb onder, en te bezichtigen in Hardenberg) heeft een tent, kookpannen en bestek, klapstoelen en -tafels, brancarddekens en hygiëartikelen aan boord. Voor het inrichten van gewondenopvang bij een massa-aanval werd de opbouwuitvoering "Sanitair" (volume 10,6 m³) ontwikkeld, die zowel op een vrachtwagen- als op aanhangerchassis verkrijgbaar is. De inrichting is steeds afgestemd op 25 gewonden en bevat o.a. een opblaasbare tent van 30 m² incl. tentverwarming, 15KVA-stroomaggregaat, 10 EHBO - rugzakken en 10 brancards.

Ewers Karosserie-und Fahrzeugbau
Haaksbergerstraat 1020
7548 PC Enschede
Tel.: (053) 428 11 13
www.ewers-online.de

